

# Super Yacht 3500, 4000

**Super Yacht -laiturit** ovat osa Marinetek Premium -mallistoa. Ne on suunniteltu suurimpien veneiden ja super yachtien kiinnittämiseen nykyaikaisissa venesatamissa. Laitureiden rakenne perustuu Marinetekin aallonvaimenninponttoneihin, joten ne ovat erittäin vahvarakenteisia ja tukevia. Suuri kansikorkeus ja kantavuus sekä leveä kansi lisäävät ponttonien käyttömahdollisuuksia. Laiturit voidaan ankkuroida paaluilla, ketteingeillä tai Seaflex -kumikaapeleilla.

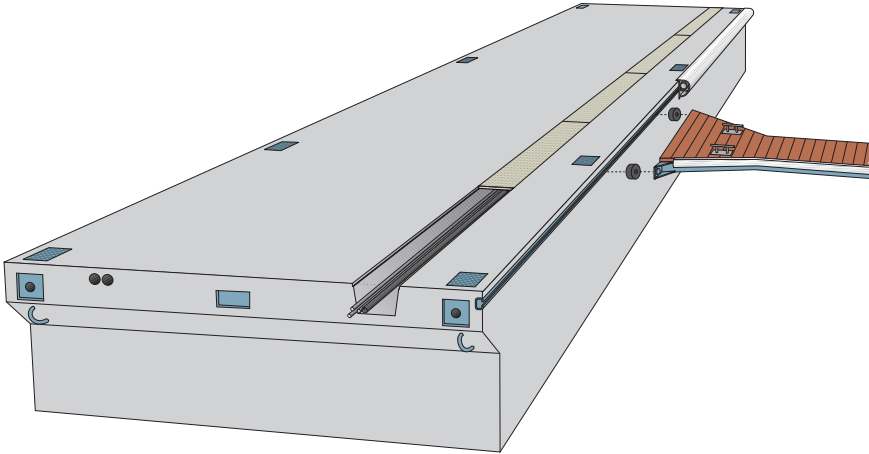

## TEKNISET TIEDOT

Betoni: 45 N/mm<sup>2</sup> vesitiivis muovikuitubetoni.  
Rasitusluokka eurooppalaisen EN 206-1 standardin mukaisesti.

Sisus: EPS, tiheys 15 kg/m<sup>3</sup>

Raudoitus: Osittain tai täysin kuumasinkitty tai ruostumaton teräs

Valinnais- ja lisävarusteet: Betonin pinnoitteet, puukansi, kiinnityskiskot, kaapelikanavat, kaapelikourut (240x120 / 350x250 mm) sekä törmäyssuojat (puu tai muovi)

PONTTONIT	M3516SY	M3520SY	M4016SY	M4020SY
Pituus (m)	16,05	19,90	16,05	19,90
Betonin leveys (m)	3,5	3,5	4,0	4,0
Korkeus(m)	1,2	1,2	1,2	1,2
Omapaino (tn)	27,1-29,8	33,8-37,2	31,0-34,1	38,7-42,5
Nettokantavuus (kN/m <sup>2</sup> )	6,5-7,0	6,5-7,0	6,5-7,0	6,5-7,0
Kansikorkeus (m)	0,65-0,70	0,65-0,70	0,65-0,70	0,65-0,70
Liitoksen vetolujuus (kN)	2x703	2x703	2x703	2x703
Liitosväli (mm)	35	35	35	35

Elementtien lopullinen paino ja kelluntakorkeus määräytyvät varusteiden ja ankkurointi-järjestelmän mukaan.

Jatkuvasta tuotekehityksestä johtuen pidätämme oikeuden rakennemuutoksiin.

Revisiopvm: 15.01.2008

## MARINETEK FINLAND OY

Vattuniemenkatu 3  
00210 Helsinki  
WEB [www.marinetek.net](http://www.marinetek.net)

PUH +358 (0)9 682 4100  
FAX +358 (0)9 682 41030  
EMAIL [info@marinetek.net](mailto:info@marinetek.net)

