

Super Yacht -venepuomit

Super Yacht -puomit täydentävät Premier ja Super Yacht-ponttonien malliston. Ne tarjoavat turvallisen kiinnityksen suurille veneille. Kokobetoniset venepuomit ovat erittäin tukevia ja niiden kelluntakapasiteetti on omaa luokkaansa. Huoltovapaa betonirakenne on pitkäikäinen. F15000- ja F16000 -mallit ankkuroidaan päästä paaluilla, ketteingeillä tai Seaflex -kumikaapeleilla.

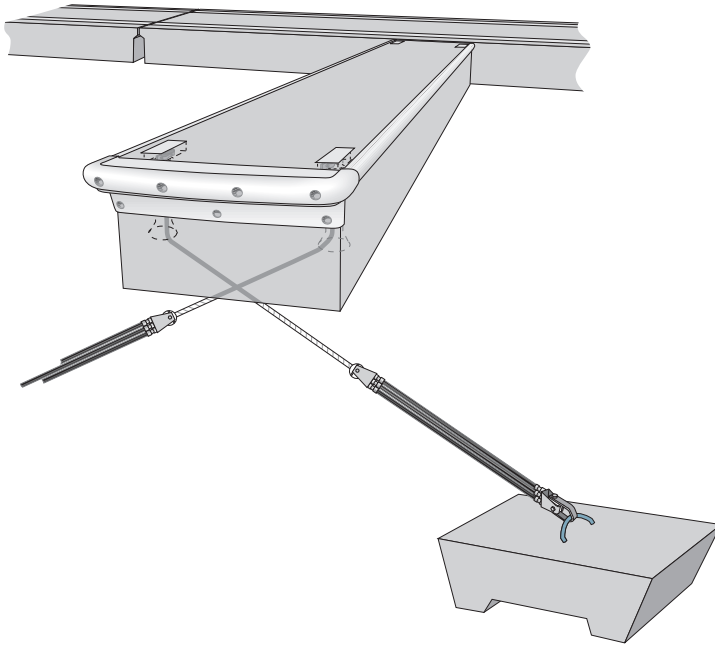

TEKNISET TIEDOT

Betoni: 45 N/mm² vesitiivis muovikuitubetoni.
Rasitusluokka eurooppalaisen EN 206-1 standardin mukaisesti.

Sisus: EPS, tiheys 15 kg/m³

Rauditus: Osittain tai täysin kuumasinkitty tai ruostumaton teräs

Valinnais- ja lisävarusteet: Betonin pinnoitteet, puukansi, kaapelikanava sekä muovi- tai puutörmäyssuojat

PUOMIT	F12000SY	F15000SY	F16000SY	F12000SYH	F15000SYH	F16000SYH
Pituus (m)	11,8	14,8	15,8	11,8	14,8	15,8
Betonin leveys (m)	1,5	1,5	1,5	1,5	1,5	1,5
Korkeus (m)	1,0	1,0	1,0	1,2	1,2	1,2
Paino (tn)	7,9	10,2	11,0	10,2	12,8	13,6
Nettokantavuus (kN/m ²)	5,3	5,3	5,3	6,2	6,2	6,2
Kansikorkeus (m)	0,53	0,53	0,53	0,62	0,62	0,62
Liitosväli (mm)	35	90	90	35	90	90

Elementtien lopullinen paino ja kelluntakorkeus määräytyvät varusteiden ja ankkurointijärjestelmän mukaan.

Jatkuvasta tuotekehityksestä johtuen pidätämme oikeuden rakennemuutoksiin.

Revisiopvm: 15.01.2008

MARINETEK FINLAND OY

Vattuniemenkatu 3
00210 Helsinki
WEB www.marinetek.net

PUH +358 (0)9 682 4100
FAX +358 (0)9 682 41030
EMAIL info@marinetek.net

